



T560-1
54t capacity class
Truck crane
Datasheet
metric



T560-1

WORKS FOR YOU.™

	Page · Page · Página · Página · Страница:
Key · Légende · Leyenda · Legenda · Условные обозначения	3
Highlights · Atouts majeurs · Características destacadas · Destaques · Основные характеристики	4
Dimensions · Dimensions · Dimensiones · Dimensões · Размеры	5
Specifications · Caractéristiques · Datos técnicos · Dados técnicos · Технические характеристики	6-7
Range Graph · Graphique de portée · Gráfico de alcance · Diagrama de carga · Диаграмма рабочей зоны	8-14
Load Chart · Abaque de charge · Tabla de carga · Tabela de carga · Таблица нагрузок	8-14
Technical Specifications · Spécifications techniques · Especificaciones técnicas · Especificações técnicas · Технические характеристики	
Hydraulics · Système hydraulique · Sistema hidráulico · Sistema hidráulico · Гидравлическая система	15
Upper Operator Cab · Cabine opérateur (grutier) · Cabina del operador superior · Cabine do operador superior · Верхняя кабина оператора	15-16
Swing Controls · Commandes de rotation · Controles de giro · Controles de giro · Управление разворотом	16
Counterweight · Contrepoids · Contrapeso · Contrapeso · Противовес	16
Hoists and Rope · Treuils et câbles · Cabrestantes y cable · Guinchos e cabo · Лебедки и тросы	17
Engine and Transmission · Moteur et transmission · Motor y transmisión · Motor e transmissão · Двигатель и трансмиссия	18
Lower Operator Cab · Cabine opérateur (conducteur) · Cabina del operador inferior · Cabine do operador inferior · Нижняя кабина оператора	18
Chassis and Related Components · Châssis et composants correspondants · Chasis y componentes relacionados · Chassi e componentes relacionados · Шасси и связанные с ним компоненты	19
Boom and Components · Flèche et composants · Pluma y componentes · Lança e componentes · Стрела и компоненты	20
Notes to lifting capacity · Notes relatives à la capacité de charge · Notas sobre la capacidad de elevación · Notas sobre a capacidade de içamento · Примечания по грузоподъемности	21
Model shown on cover: Export (with Tier 3 engine) · Modèle illustré en couverture : Export (avec moteur Tier 3) · Modelo mostrado en portada: exportación (con motor Tier 3) · Modelo mostrado na capa: exportação (com motor Tier 3) · Модель, изображенная на обложке: экспортный вариант (с двигателем стандарта Tier 3)	

LÉGENDE · LEYENDA · LEGENDA · УСЛОВНЫЕ ОБОЗНАЧЕНИЯ

	Counterweight · Contrepoids · Contrapeso · Contrapeso · Противовес		Boom extension · Extension de flèche · Estensión de pluma · Extensão da lança · Удлинитель стрелы
	Main boom · Flèche principale · Pluma principal · Lança principal · Основная стрела		Performance · Performance · Prestaciones · Desempenho · Характеристики
	Boom length · Longueur de flèche · Longitud pluma · Comprimento da lança · Длина стрелы		Telescoping · Déploiement · Telescopaje · Telescopagem · Выдвижение / втягивание стрелы
	Angular offsets · Déports angulaires · Inclinación · Desvío angular · Угловое смещение		Working radius · Rayon de travail · Radio de trabajo · Raio de operação · Рабочий радиус
	Aux head · Tête auxiliaire · Cabeza auxiliar · Cabeça auxiliar · Дополнительная головка		Slewing brake · Frein de rotation · Freno de giro · Freio do giro · Тормоз поворота
	Slewing / Allowable range · Rotation / Rayon admissible · Giro / Rango admisible · Giro / Amplitude admitida · Поворот / допуст. диапазон		Slewing locked · Rotation bloquée · Giro bloqueado · Giro bloqueado · Поворот заблокирован
	Outriggers / Lifting on outriggers · Stabilisateurs / Levage sur stabilisateurs · Estabilizadores / Elevación sobre estabilizadores · Estabilizadores / Elevação sobre estabilizadores · Опоры / подъем на опорах		Auxiliary hoist · Treuil auxiliaire · Cabrestante auxiliar · Guincho auxiliar · Вспомогательная лебедка
	Main hoist · Treuil principal · Cabrestante principal · Guincho principal · Главный подъем		Rope length · Longueur de câble · Longitud cable · Comprimento do cabo · Длина троса
	Rope · Câble · Cable · Cabo · Трос		Tires · Pneumatiques · Neumáticos · Pneus · Шины
	Rope diameter · Diamètre du câble · Diámetro cable · Diámetro do cabo · Диаметр троса		Engine · Moteur · Motor · Motor · Двигатель
	Hook and ball · Crochet et boule · Gancho y bola · Gancho e bola · Крюк и роликовый блок		Steering · Direction · Dirección · Direção · Рулевое управление
	Hook block · Moufle à crochet · Gancho · Moitão · Крюкоблок		Speed · Vitesse · Velocidad · Velocidade · Скорость
	Cab · Cabine · Cabina · Cabine · Кабина		Heating / Air conditioning · Chauffage / Climatisation · Calefacción / Climatización · Calefação / Ar condicionado · Обогрев / кондиционер
	Controls · Commande · Controles · Controles · Орг. управления		Maximum line pull · Traction par câble max. · Tensión máx. de cable · Tração máx. por cabo · Максимальная грузоподъемность троса
	Mechanical transmission · Transmission mécanique · Transmisión mecánica · Transmissão mecânica · Механическая трансмиссия		Maximum axle loads · Charge par essieu max. · Carga por eje máx. · Carga máxima por eixo · Максимальная нагрузка на ось
	Hydraulics · Système hydraulique · Sistema hidráulico · Sistema hidráulico · Гидравлическая система		Gradeability · Aptitude en pente · Pendiente máx. · Capacidade de rampa · Преодолеваемый подъем
	Crane / Crane in standard configuration · Grue / Grue en configuration standard · Grúa / Grúa configuración estándar · Guindaste / Guindaste na configuração padrão · Кран / кран в стандартной комплектации		Gross vehicle weight · Poids brut du véhicule · Peso bruto vehiculo · Peso bruto do veiculo · Полный вес крана
	Rated weight on hook block · Poids nominal sur moufle à crochet · Carga nominal en gancho · Peso nominal no moitão · Ном. нагрузка на крюкоблок		Weight on front axle · Poids sur l'essieu avant · Peso eje delantero · Peso sobre o eixo dianteiro · Нагрузка на переднюю ось
	Electric circuit · Circuit électrique · Circuito eléctrico · Circuito elétrico · Электрическая цепь		Weight on rear axle · Poids sur l'essieu arrière · Peso eje trasero · Peso sobre o eixo traseiro · Нагрузка на заднюю ось
	Over rear · sur l'arrière · hacia atrás · para trás · сзади		

HIGHLIGHTS

T560-1

ATOUS MAJEURS · CARACTERÍSTICAS DESTACADAS · DESTAQUES ·
ОСНОВНЫЕ ХАРАКТЕРИСТИКИ

- ▶ Maximum lifting capacity · Capacité de charge maximale · Capacidad de elevación máxima · Capacidade máxima de içamento ·
Максимальная грузоподъемность:
54 t
- ▶ Maximum main boom length · Longueur maximale de la flèche principale · Longitud de pluma máx. · Comprimento máximo da lança ·
Максимальная длина основной стрелы:
34 m
- ▶ Maximum tip height · Hauteur maximale de tête de flèche · Altura de la punta máx. · Altura máxima da ponta ·
Максимальная высота вершины:
52 m
- ▶ Engine configurations up to 336 kW · Configurations moteur jusqu'à 336 kW · Configuraciones de motor hasta 336 kW ·
Configurações de motor até 336 kW · Варианты конфигурации двигателя до 336 кВт
- ▶ Air-ride suspension · Suspension air-ride · Suspensión air-ride · Suspensão a ar · Пневматическая подвеска
- ▶ Travel speeds up to 105 km/h · Vitesse de déplacement jusqu'à 105 km/h · Velocidad de viaje hasta 105 km/h ·
Velocidade em estrada até 105 km/h · Скорость движения до 105 км/ч



DIMENSIONS

T560-1

DIMENSIONS · DIMENSIONES · DIMENSÕES · РАЗМЕРЫ

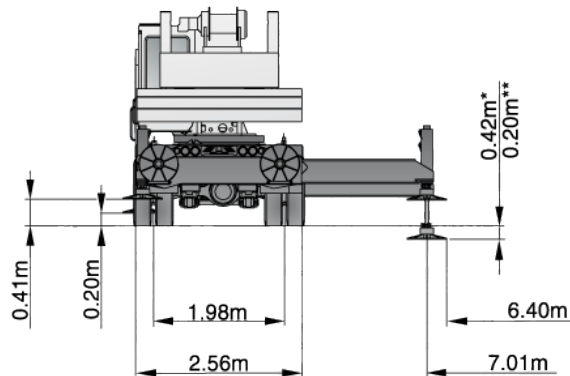
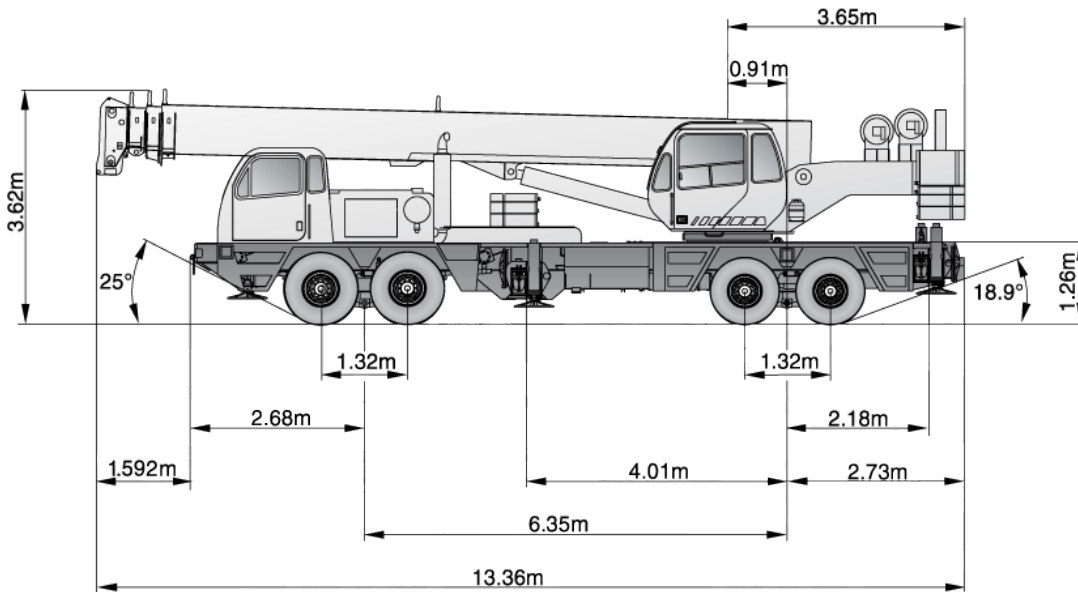
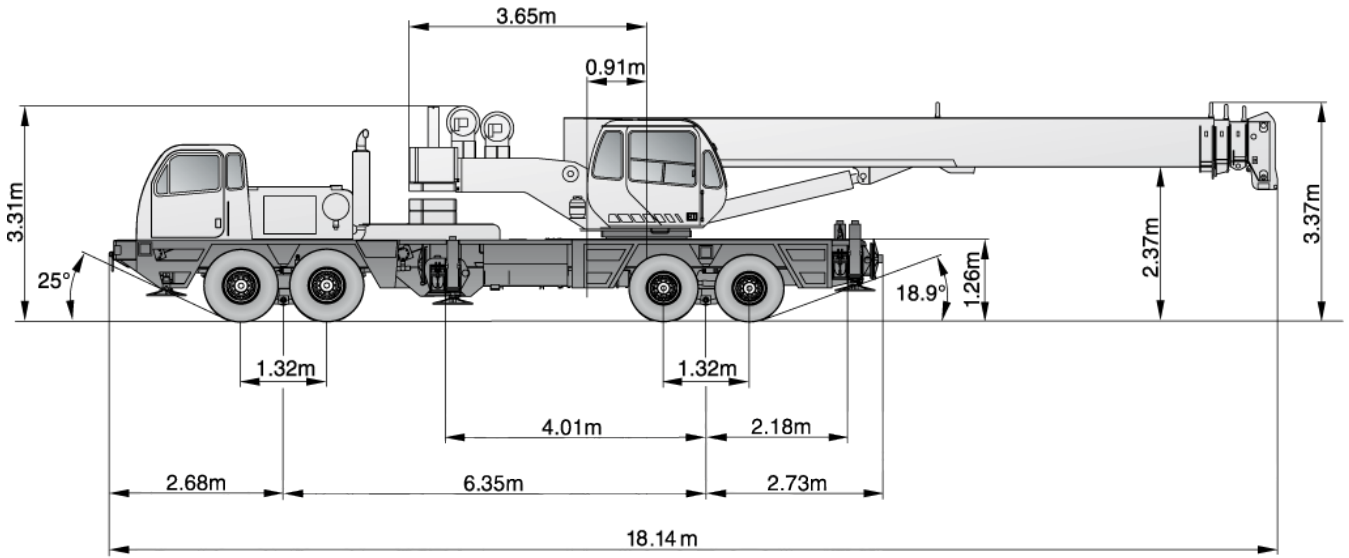

* front · avant · adelante · dianteira · передние



** rear · arrière · atrás · traseira · задние

SPECIFICATIONS

T560-1

CARACTÉRISTIQUES · DATOS TÉCNICOS · DADOS TÉCNICOS ·
ТЕХНИЧЕСКИЕ ХАРАКТЕРИСТИКИ

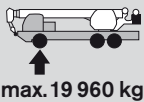
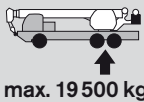
Weight and axle load chart: boom in front travel position ·
Abaque de poids et de charge par essieu : flèche en position de déplacement avant ·
Tabla de pesos y cargas de eje: pluma en posición delantera de transporte ·
Tabela de pesos e cargas por eixo: lança em posição frontal de transporte ·
Вес и таблица нагрузок на оси: стрела в транспортировочном положении спереди

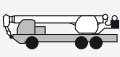
	 max. 19 960 kg	 max. 19 500 kg	 GVW
 Crane with 1/4 tank fuel · Front tires: 425/65 R22.5 · Rear tires: 11R22.5 14 load range G 20PR · 33.53 m boom no jib · 2.04 t rear counterweight Grue avec 1/4 de réservoir · Pneumatiques avant : 425/65 R22.5 · Pneumatiques arrière : 11R22.5 14 plage de charge G 20PR · Flèche de 33,53 m sans bras pendulaire · Contrepoids arrière 2,04 t Grúa con 1/4 de depósito de combustible · Neumáticos delanteros: 425/65 R22.5 · Neumáticos traseros: 11R22.5 14 rango de carga G 20PR · Pluma 33,53 m sin plumín · Contrapeso trasero 2,04 t Grua com 1/4 de tanque de combustível · Pneus dianteiros: 425/65 R22.5 · Pneus traseiros: 11R22.5 14 intervalo de carga G 20PR · 33,53 m lança sem extensão · 2,04 t contrapeso atrás Кран с топливным баком заполненным на 1/4 · Передние шины: 425/65 R22.5 · Задние шины: 11R22.5 14, диапазон нагрузок G 20PR, стрела · 33,53 м, без дополнительной стрелы, вес противовеса сзади 2,04 т	15 200 kg	17 380 kg	32 580 kg

Counterweight additions · Contrepoids additionnels · Contrapesos suplementos · Acréscimos de contrapeso ·
Дополнительные противовесы

	1,36 t Counterweight on rear · Contrepoids à l'arrière · Contrapeso atrás · Contrapeso na traseira · Противовес сзади	- 500 kg	+ 1860 kg	+ 1360 kg
	1,81 t Counterweight on rear · Contrepoids à l'arrière · Contrapeso atrás · Contrapeso na traseira · Противовес сзади	- 670 kg	+ 2 480 kg	+ 1810 kg
	2,27 t Counterweight on rear · Contrepoids à l'arrière · Contrapeso atrás · Contrapeso na traseira · Противовес сзади	- 830 kg	+ 2 900 kg	+ 2 270 kg
	1,36 t Counterweight on crane deck · Contrepoids sur pont de grue · Contrapeso en plataforma de grúa · Contrapeso no deck da grua · Противовес на палубе крана	+ 900 kg	+ 470 kg	+ 1360 kg
	1,81 t Counterweight on crane deck · Contrepoids sur pont de grue · Contrapeso en plataforma de grúa · Contrapeso no deck da grua · Противовес на палубе крана	+ 1 190 kg	+ 620 kg	+ 1810 kg
	2,27 t Counterweight on crane deck · Contrepoids sur pont de grue · Contrapeso en plataforma de grúa · Contrapeso no deck da grua · Противовес на палубе крана	+ 1 490 kg	+ 780 kg	+ 2 270 kg

SPECIFICATIONS

T560-1

CARACTÉRISTIQUES · DATOS TÉCNICOS · DADOS TÉCNICOS ·
ТЕХНИЧЕСКИЕ ХАРАКТЕРИСТИКИ

Weight and axle load chart: boom in front travel position ·
Abaque de poids et de charge par essieu : flèche en position de déplacement avant ·
Tabla de pesos y cargas de eje: pluma en posición delantera de transporte ·
Tabela de pesos e cargas por eixo: lança em posição frontal de transporte ·
Вес и таблица нагрузок на оси: стрела в транспортировочном положении спереди



Other additions · Autres compléments · Otros suplementos · Outros acréscimos · Другие дополнительные опции

	Full tank of fuel · Réservoir de carburant plein · Depósito de combustible lleno · Tanque de combustível cheio · Полностью заправленный топливный бак	+ 110,68 kg	+ 136,53 kg	+ 247,21 kg
	Air conditioning in upper cab · Climatisation dans cabine du grutier · Aire acondicionado en cabina superior · Ar condicionado na cabine superior · Кондиционер в верхней кабине	- 3,63 kg	+ 71,67 kg	+ 68,04 kg
	Heater / defroster in upper cab · Chauffage / dégivrage dans cabine du grutier · Equipo de calefacción / descongelación en cabina superior · Aquecedor / desembaçador na cabine superior · Отопитель/обдув стекол в верхней кабине	+ 1,81 kg	+ 25,4 kg	+ 27,22 kg
	Air conditioning in lower cab · Climatisation dans cabine de conduite · Aire acondicionado en cabina inferior · Ar condicionado na cabine inferior · Кондиционер в нижней кабине	+ 50,8 kg	- 5,44 kg	+ 45,36 kg
	2 Auxiliary hoist with drum roller and 182.88 m of 16 x 9 class wire rope · Treuil auxiliaire avec rouleau de tambour et câble de 182,88 m de classe 16 x 9 · Cabrestante auxiliar con rodillo guía y 182,88 m de cable de acero clase 16 x 9 · Guincho auxiliar com rolo-guia e 182,88 m de cabo de aço classe 16 x 9 · Вспомогательная лебедка с тросовым барабаном с натяжным шкивом и 182,88 м троса класса 16 x 9	+ 23,13 kg	+ 16,33 kg	+ 39,46 kg
	Spin resistant wire rope – main hoist · Câble anti-torsion – treuil principal · Cable de acero antitorsión – cabrestante principal · Cabo de aço resistente à torção – guincho principal · Антиторсионный стальной трос – основная лебедка	- 8,62 kg	+ 49,44 kg	+ 40,82 kg
	Spin resistant wire rope – auxiliary hoist · Câble anti-torsion – treuil auxiliaire · Cable de acero antitorsión – cabrestante auxiliar · Cabo de aço resistente à torção – guincho auxiliar · Антиторсионный стальной трос – вспомогательная лебедка	- 12,25 kg	+ 53,07 kg	+ 40,82 kg
	Electric remote control · Commande électrique à distance · Control remoto eléctrico · Controle remoto elétrico · Электронное дистанционное управление	+ 45,36 kg	+ 45,36 kg	+ 90,72 kg
	9.75 m swing-on · Bras pendulaire de 9,75 m · Plumin de 9,75 m · Braço extensor de 9,75 m · Дополнительная откидная стрела 9,75 м	+ 541,59 kg	+ 34,47 kg	+ 576,06 kg
	9.75 m to 14.94 m extendable swing-on · Bras pendulaire extensible de 9,75 m à 14,94 m · Plumin articulado extensible de 9,75 m a 14,94 m · Braço extensor articulado de 9,75 m a 14,94 m · Дополнительная откидная стрела 9,75 м с удлинителем до 14,94 м	+ 871,81 kg	+ 112,49 kg	+ 984,30 kg
	Auxiliary boom head · Tête de flèche auxiliaire · Cabeza de pluma auxiliar · Cabeça da lança auxiliar · Дополнительная головка стрелы	+ 76,20 kg	- 30,84 kg	+ 45,36 kg
	72.57 t hook block on bumper, 5 sheave, quick reeving · Moufle à crochet de 72,57 t sur pare-chocs, 5 poulies, mouflage rapide · Bloque de gancho de 72,57 t en parachoques, 5 poleas, enhebrado rápido · Moitão para 72,57 t no parachoque, 5 roldanas, passagem rápida · Крюкблок грузоподъемностью 72,57 т, закрепляемый на бампере, 5 шкивов, быстрая запасовка	+ 834,16 kg	+ 312,07 kg	+ 524,81 kg
	36.30 t hook block on bumper, 4 sheave, quick reeving · Moufle à crochet de 36,30 t sur pare-chocs, 4 poulies, mouflage rapide · Bloque de gancho de 36,30 t en parachoques, 4 poleas, enhebrado rápido · Moitão para 36,30 t no parachoque, 4 roldanas, passagem rápida · Крюкблок грузоподъемностью 36,30 т, закрепляемый на бампере, 4 шкива, быстрая запасовка	+ 500,77 kg	- 186,88 kg	+ 312,98 kg
	6.35 t hook and ball on bumper · Crochet de 6,35 t et boule sur pare-chocs · Gancho y bola de 6,35 t en parachoques · Gancho e bola para 6,35 t no parachoque · Крюк с роликовым блоком, закрепляемые на бампере грузоподъемностью 6,35 т	+ 173,73 kg	+ 64,86 kg	+ 154,22 kg

RANGE GRAPH

T560-1

GRAPHIQUE DE PORTÉE · GRÁFICO DE ALCANCE ·
DIAGRAMA DE CARGA · ДИАГРАММА РАБОЧЕЙ ЗОНЫ

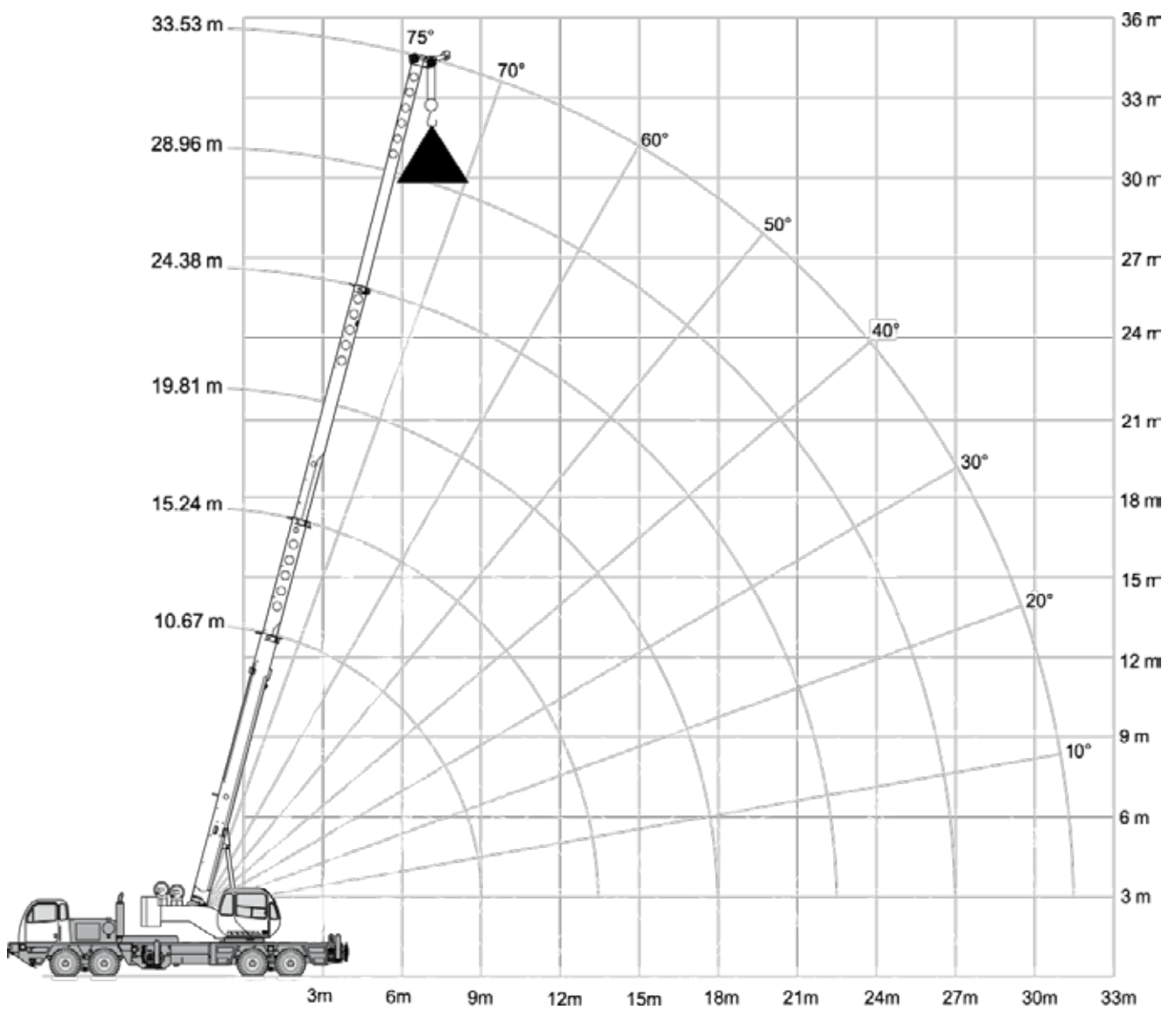

LOAD CHART

T560-1

ABAQUE DE CHARGE · TABLA DE CARGA ·
TABELA DE CARGA · ТАБЛИЦА НАГРУЗОК





		 7,48 t	 6,2 m x 6,4 m	 360°	ASME STANDARD B30.5			
		10,67 m	15,24 m	19,81 m	24,38 m	28,96 m	33,53 m	
m	t	t	t	t	t	t	t	m
3,0	54,40	27,20	-	-	-	-	-	3,0
3,5	47,35	27,20	-	-	-	-	-	3,5
4,0	42,30	27,20	-	-	-	-	-	4,0
4,5	38,10	27,20	26,80	-	-	-	-	4,5
5,0	34,50	27,20	25,70	-	-	-	-	5,0
6,0	28,80	27,20	23,75	17,70	15,45	-	-	6,0
7,0	24,25	24,85	22,15	16,05	14,00	-	-	7,0
8,0	20,60	21,25	20,70	14,65	12,80	11,30	-	8,0
9,0	17,20	18,00	18,25	13,50	11,80	10,55	-	9,0
10,0	-	14,85	15,10	12,50	10,95	9,60	-	10,0
12,0	-	10,60	10,90	10,90	9,50	8,40	-	12,0
14,0	-	7,75	8,30	8,45	8,35	7,40	-	14,0
16,0	-	-	6,45	6,60	6,70	6,50	-	16,0
18,0	-	-	5,05	5,30	5,40	5,45	-	18,0
20,0	-	-	-	4,25	4,35	4,45	-	20,0
22,0	-	-	-	3,40	3,55	3,65	-	22,0
24,0	-	-	-	-	2,90	3,00	-	24,0
26,0	-	-	-	-	2,35	2,45	-	26,0
28,0	-	-	-	-	-	2,00	-	28,0
30,0	-	-	-	-	-	1,60	-	30,0
32,0	-	-	-	-	-	1,25	-	32,0

		 7,48 t	 6,2 m x 6,4 m	 over rear	ASME STANDARD B30.5			
		10,67 m	15,24 m	19,81 m	24,38 m	28,96 m	33,53 m	
m	t	t	t	t	t	t	t	m
3,0	54,40	27,20	-	-	-	-	-	3,0
3,5	50,10	27,20	-	-	-	-	-	3,5
4,0	45,45	27,20	-	-	-	-	-	4,0
4,5	40,20	27,20	26,80	-	-	-	-	4,5
5,0	35,75	27,20	25,70	-	-	-	-	5,0
6,0	29,05	27,20	23,75	17,70	15,45	-	-	6,0
7,0	24,25	24,85	22,15	16,05	14,00	-	-	7,0
8,0	20,60	21,25	20,70	14,65	12,80	11,30	-	8,0
9,0	17,75	18,40	18,70	13,50	11,80	10,55	-	9,0
10,0	-	16,15	16,45	12,50	10,95	9,60	-	10,0
12,0	-	12,75	13,05	10,90	9,50	8,40	-	12,0
14,0	-	7,75	10,65	9,70	8,35	7,40	-	14,0
16,0	-	-	8,80	8,65	7,45	6,50	-	16,0
18,0	-	-	7,10	7,35	6,75	5,75	-	18,0
20,0	-	-	-	6,05	6,15	5,10	-	20,0
22,0	-	-	-	5,05	5,20	4,60	-	22,0
24,0	-	-	-	-	4,40	4,15	-	24,0
26,0	-	-	-	-	3,70	3,75	-	26,0
28,0	-	-	-	-	-	3,25	-	28,0
30,0	-	-	-	-	-	2,75	-	30,0
32,0	-	-	-	-	-	2,30	-	32,0

LOAD CHART

T560-1

ABAQUE DE CHARGE · TABLA DE CARGA ·
TABELA DE CARGA · ТАБЛИЦА НАГРУЗОК

		 5,22 t	 6,2 m x 6,4 m	 360°	ASME STANDARD B30.5			
		10,67 m	15,24 m	19,81 m	24,38 m	28,96 m	33,53 m	
m	t	t	t	t	t	t	t	m
3,0	54,40	27,20	-	-	-	-	-	3,0
3,5	46,35	27,20	-	-	-	-	-	3,5
4,0	41,35	27,20	-	-	-	-	-	4,0
4,5	37,15	27,20	26,80	-	-	-	-	4,5
5,0	33,60	27,20	25,70	-	-	-	-	5,0
6,0	27,90	27,20	23,75	17,70	15,45	-	-	6,0
7,0	23,25	23,85	22,15	16,05	14,00	-	-	7,0
8,0	19,30	20,00	20,30	14,65	12,80	11,30	-	8,0
9,0	15,15	15,95	16,25	13,50	11,80	10,55	-	9,0
10,0	-	13,10	13,35	12,50	10,95	9,60	-	10,0
12,0	-	9,25	9,55	9,70	9,50	8,40	-	12,0
14,0	-	6,75	7,20	7,30	7,40	7,40	-	14,0
16,0	-	-	5,50	5,70	5,75	5,85	-	16,0
18,0	-	-	4,20	4,45	4,55	4,60	-	18,0
20,0	-	-	-	3,50	3,65	3,70	-	20,0
22,0	-	-	-	2,75	2,90	3,00	-	22,0
24,0	-	-	-	-	2,30	2,40	-	24,0
26,0	-	-	-	-	1,80	1,90	-	26,0
28,0	-	-	-	-	-	1,50	-	28,0
30,0	-	-	-	-	-	1,10	-	30,0
32,0	-	-	-	-	-	0,80	-	32,0

		 5,22 t	 6,2 m x 6,4 m	 over rear	ASME STANDARD B30.5			
		10,67 m	15,24 m	19,81 m	24,38 m	28,96 m	33,53 m	
m	t	t	t	t	t	t	t	m
3,0	54,40	27,20	-	-	-	-	-	3,0
3,5	50,10	27,20	-	-	-	-	-	3,5
4,0	43,95	27,20	-	-	-	-	-	4,0
4,5	38,60	27,20	26,80	-	-	-	-	4,5
5,0	34,35	27,20	25,70	-	-	-	-	5,0
6,0	27,90	27,20	23,75	17,70	15,45	-	-	6,0
7,0	23,25	23,85	22,15	16,05	14,00	-	-	7,0
8,0	19,75	20,35	20,65	14,65	12,80	11,30	-	8,0
9,0	16,95	17,65	17,95	13,50	11,80	10,55	-	9,0
10,0	-	15,45	15,75	12,50	10,95	9,60	-	10,0
12,0	-	12,15	12,50	10,90	9,50	8,40	-	12,0
14,0	-	7,75	10,10	9,70	8,35	7,40	-	14,0
16,0	-	-	7,95	8,15	7,45	6,50	-	16,0
18,0	-	-	6,35	6,60	6,70	5,75	-	18,0
20,0	-	-	-	5,40	5,55	5,10	-	20,0
22,0	-	-	-	4,45	4,60	4,60	-	22,0
24,0	-	-	-	-	3,85	3,95	-	24,0
26,0	-	-	-	-	3,20	3,30	-	26,0
28,0	-	-	-	-	-	2,75	-	28,0
30,0	-	-	-	-	-	2,30	-	30,0
32,0	-	-	-	-	-	1,90	-	32,0

RANGE GRAPH

T560-1



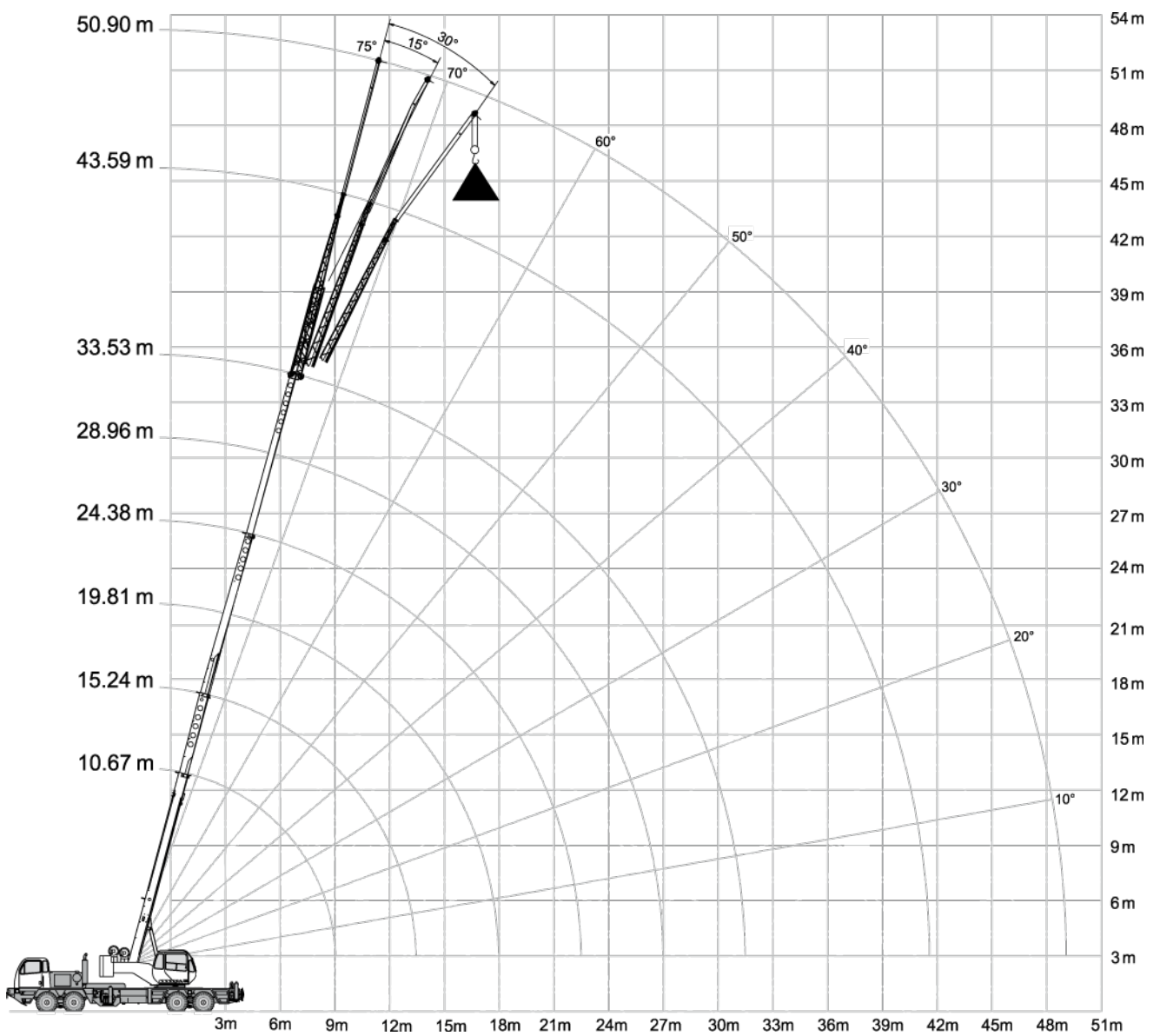





GRAPHIQUE DE PORTÉE · GRÁFICO DE ALCANCE ·
DIAGRAMA DE CARGA · ДИАГРАММА РАБОЧЕЙ ЗОНЫ











LOAD CHART

T560-1

ABAQUE DE CHARGE · TABLA DE CARGA ·
TABELA DE CARGA · ТАБЛИЦА НАГРУЗОК









  7,48 t  6,2 m x 6,4 m  360° ASME STANDARD B30.5					
 10,06 m					
 0°	 15°	 30°			
m	t	m	t	m	t
11,3	5,65	14,6	3,85	16,5	2,90
13,1	5,35	16,2	3,65	18,0	2,80
14,6	5,05	17,7	3,50	19,2	2,75
17,1	4,65	19,8	3,40	21,3	2,65
19,5	4,30	21,9	3,20	23,2	2,65
21,6	3,90	23,8	3,00	25,0	2,50
23,8	3,35	25,6	2,90	26,8	2,40
26,2	2,65	28,0	2,40	29,0	2,30
28,7	2,15	30,2	1,95	31,1	1,90
30,8	1,70	32,3	1,60	32,9	1,55
32,9	1,40	34,1	1,30	34,7	1,30
35,1	1,05	36,0	0,95	36,6	0,95
37,5	0,75	38,1	0,70	38,4	0,70
39,6	0,45				









  7,48 t  6,2 m x 6,4 m  360° ASME STANDARD B30.5					
 17,37 m					
 0°	 15°	 30°			
m	t	m	t	m	t
14,6	2,90	19,2	2,00	22,3	1,45
16,5	2,90	21,0	1,90	23,8	1,45
18,3	2,80	22,6	1,85	25,3	1,40
21,0	2,70	25,0	1,75	27,4	1,35
23,8	2,40	27,4	1,65	29,6	1,30
26,2	2,20	29,6	1,55	31,4	1,25
28,7	2,00	31,7	1,45	33,2	1,20
31,4	1,90	34,1	1,40	35,7	1,15
34,1	1,65	36,6	1,30	37,8	1,10
36,6	1,35	38,7	1,20	39,6	1,10
39,0	1,05	40,8	0,95	41,5	0,95
41,5	0,80	43,0	0,75	43,3	0,70
44,2	0,55	45,1	0,45	45,4	0,50
46,6	0,30				

LOAD CHART

T560-1

ABAQUE DE CHARGE · TABLA DE CARGA ·
TABELA DE CARGA · ТАБЛИЦА НАГРУЗОК







  5,22 t  6,2 m x 6,4 m  360° ASME STANDARD B30.5					
 10,06 m					
 0°	 15°	 30°			
m	t	m	t	m	t
11,9	5,65	14,6	3,85	16,5	2,90
13,4	5,35	16,2	3,65	18,0	2,80
14,9	5,05	17,7	3,50	19,2	2,75
17,4	4,65	19,8	3,40	21,3	2,65
19,5	4,05	21,6	3,20	23,5	2,65
21,6	3,40	23,8	2,90	25,3	2,50
23,8	2,85	25,6	2,45	26,8	2,35
26,2	2,20	28,0	1,95	29,3	1,90
28,7	1,65	30,2	1,55	31,1	1,45
30,8	1,30	32,0	1,25	32,9	1,15
32,6	0,95	33,8	0,95	34,7	0,90
34,7	0,70	36,0	0,65	36,3	0,60
37,2	0,40	38,1	0,40	38,1	0,35







  5,22 t  6,2 m x 6,4 m  360° ASME STANDARD B30.5					
 17,37 m					
 0°	 15°	 30°			
m	t	m	t	m	t
14,3	2,90	19,5	2,00	22,3	1,45
16,5	2,90	21,0	1,90	23,8	1,45
18,3	2,80	22,9	1,85	25,3	1,40
21,0	2,70	25,3	1,75	27,4	1,35
23,8	2,40	27,4	1,65	29,6	1,30
26,2	2,20	29,6	1,55	31,4	1,25
28,7	2,00	31,7	1,45	33,2	1,20
31,7	1,60	34,4	1,40	35,7	1,15
34,4	1,25	36,6	1,15	37,8	1,05
36,9	0,95	39,0	0,90	39,6	0,85
39,0	0,70	40,8	0,65	41,5	0,60
41,5	0,45	43,0	0,45	43,3	0,40

LOAD CHART

T560-1

ABAQUE DE CHARGE · TABLA DE CARGA ·
TABELA DE CARGA · ТАБЛИЦА НАГРУЗОК

		 7,48 t		ASME STANDARD B30.5	
		360°			
		0 km/h			
m	m	t		m	m
3,0	10,67	12,30		3,0	10,67
3,5	10,67	11,25		3,5	10,67
4,0	10,67	10,40		4,0	10,67
4,5	10,67	9,60		4,5	10,67
5,0	10,67	8,90		5,0	10,67
6,0	10,67	7,70		6,0	10,67
7,0	10,67	6,75		7,0	10,67
8,0	10,67	5,90		8,0	10,67
9,0	10,67	5,20			
10,0	15,24	4,60			
12,0	15,24	3,65			
14,0	15,24	2,85			
16,0	19,81	2,25			
18,0	19,81	1,75			
20,0	24,38	1,30			
22,0	24,38	0,95			
24,0	28,96	0,65			

		 5,22 t		ASME STANDARD B30.5	
		360°			
		0 km/h			
m	m	t		m	m
3,0	10,67	12,75		3,0	10,67
3,5	10,67	11,85		3,5	10,67
4,0	10,67	11,00		4,0	10,67
4,5	10,67	10,25		4,5	10,67
5,0	10,67	9,55		5,0	10,67
6,0	10,67	8,25		6,0	10,67
7,0	10,67	7,20		7,0	10,67
8,0	10,67	6,25		8,0	10,67
9,0	10,67	5,40			
10,0	15,24	4,70			
12,0	15,24	3,50			
14,0	15,24	2,55			
16,0	19,81	1,80			
18,0	19,81	1,20			
20,0	24,38	0,75			
22,0	24,38	0,40			

TECHNICAL SPECIFICATIONS

T560-1

SPÉCIFICATIONS TECHNIQUES · ESPECIFICACIONES TÉCNICAS ·
ESPECIFICAÇÕES TÉCNICAS · ТЕХНИЧЕСКИЕ ХАРАКТЕРИСТИКИ

Hydraulics

Système hydraulique · Sistema hidráulico · Sistema hidráulico · Гидравлическая система

HYDR

Three pump system · Système à trois pompes · Sistema de tres bombas · Sistema de três bombas · Трехцилиндровая система	
Main and auxiliary winch; main boom hoist and telescope tandem pump · Treuil principal et auxiliaire ; treuil de flèche et double pompe de télescopage · Cabrestante principal y auxiliar; cabrestante de pluma principal y bomba tandem telescópica · Guincho principal e auxiliar; guincho da lança principal e bomba tandem de telescopagem · Основная и вспомогательная лебедки; спаренный насос главного подъема и телескопирования стрелы	399 l/min @ 241 Bar
Outrigger and swing · Stabilisateurs et rotation · Estabilizadores y giro · Estabilizador lateral e mecanismo de giro · Выдвижная опора и механизм поворота	83,28 l/min @ 172 Bar
Power steering · Direction assistée · Dirección asistida · Direção assistida · Усилитель рулевого привода	30,28 l/min @ 103 Bar
Simultaneous operation of hydraulic functions · Commande simultanée des fonctions hydrauliques · Operación simultánea de las funciones hidráulicas · Operação simultânea de funções hidráulicas · Одновременная работа различных функций гидравлической системы	
Two-speed boom extension · Déploiement de la flèche à deux vitesses · Extensión de pluma de dos velocidades · Extensão da lança em duas velocidades · Две скорости выдвижения стрелы	
Full flow with bypass protection · Débit intégral avec protection de dérivation · Flujo total con protección bypass · Fluxo integral com proteção de desvio · Полнопоточная с байпасной защитой	
Suction · Aspiration · Succión · Sucção · Всасывание	250 micron screen · tamis 250 microns · criba de 250 micras · tela de 250 micra · Ячеистый фильтр 250 микрон
Return · Refoulement · Retorno · Retorno · Возрат	5 micron filter · filtre 5 microns · filtro de 5 micras · filtro de 5 micra · Ячеистый фильтр 5 микрон
Pressurized tank with sight level gauge · Réservoir pressurisé avec jauge de niveau · Depósito pressurizado con indicador de nivel · Tanque pressurizado com visor de nível · Герметичный бак с визуальным указателем уровня	442,89 l

Upper Operator Cab

Cabine opérateur (grutier) · Cabina del operador superior · Cabine do operador superior · Верхняя кабина оператора



Upper cab · Cabine opérateur (grutier) · Cabina superior · Cabine superior · Верхняя кабина	
Sliding door on left side · Porte coulissante côté gauche · Puerta deslizante del lado izquierdo · Porta de correr no lado esquerdo · Сдвижная дверь слева	
Sliding window on the right side · Vitre coulissante côté droit · Luna corredera del lado derecho · Janela de correr no lado direito · Сдвижное окно справа	
Tilting, tinted glass skylight · Toit ouvrant teinté inclinable · Luna superior tintada y abatible · Teto solar em vidro fumê com abertura para trás · Потолочный люк с поднимающейся панелью из тонированного стекла	
Removable front windshield · Pare-brise avant amovible · Parabrisas frontal extraible · Parabrisa removível · Съемное лобовое стекло	
Six-way adjustable seat with armrest dual-axis electro-proportional joysticks · Siège avec six positions et accoudoirs dotés de manipulateurs électro-proportionnels en croix · Asiento con seis movimientos de regulación con joystick electroproporcionados de dos ejes en los reposabrazos · Assento ajustável em seis posições com joysticks direcionais eletroproporcionais nos descansos para braço · Сиденье с регулировкой положения в шести направлениях, с подлокотниками и двухосевыми джойстиком электропропорционального управления	
Joystick control for hoist(s), swing and boom elevation · Commande par manipulateur du ou des treuils, de la rotation et du levage de la flèche · Control por joystick de cabrestante(s), giro y elevación de pluma · Controle pelo joystick dos guinchos, giro e elevação da lança · Джойстики управления лебедкой (лебедками), поворотом и углом подъема стрелы	
Foot pedals for swing brake, boom telescope and engine rpm · Pédales pour frein de rotation, déploiement de la flèche et accélération · Pedales para freno de giro, extensión de pluma y aceleración motor · Pedais do freio do giro, sistema telescópico da lança e rotação do motor · Ножные педали управления тормозом поворота, телескопированием стрелы и оборотами двигателя	
Hand control for engine rpm · Commande manuelle du régime · Control manual para aceleración motor · Controle manual da rotação do motor · Ручное управление оборотами двигателя	

TECHNICAL SPECIFICATIONS

T560-1

SPÉCIFICATIONS TECHNIQUES · ESPECIFICACIONES TÉCNICAS ·
ESPECIFICAÇÕES TÉCNICAS · ТЕХНИЧЕСКИЕ ХАРАКТЕРИСТИКИ



Optional features for upper cab ·

Options pour cabine opérateur (grutier) · Equipamiento adicional para cabina superior · Recursos opcionais na cabine superior · Дополнительные опции для верхней кабины



Air conditioning – hydraulically powered ·

Climatisation – commande hydraulique · Aire acondicionado – alimentado hidráulicamente · Ar condicionado – comando hidráulico · Кондиционер, работающий от гидравлического привода

Heater and air conditioning package – hydraulically powered ·

Chauffage et climatisation – commande hydraulique · Pack calefacción y aire acondicionado – alimentado hidráulicamente · Conjunto calefação e ar condicionado – comando hidráulico · Отопитель и кондиционер, работающие от гидравлического привода

Liquid propane (LP) cab heater ·

Chauffage de la cabine au propane liquide (LP) · Calefacción de cabina a propano líquido · Aquecedor da cabine a propano líquido (LP) · Отопитель кабины, работающий на жидком пропане

Single-axis armrest mounted controls ·

Commandes unidirectionnelles sur accoudoir · Controles de un eje montados en reposabrazos · Controles unidireccionais instalados nos descansos para braço · Вмонтированные в подлокотник кресла одноосевые рукоятки управления

Work lights · Feux de travail · Luces de trabajo · Iluminação de trabalho · Рабочее освещение

Upper cab remote carrier control ·

Commande à distance de la cabine opérateur (grutier) · Control remoto de chasis desde cabina superior · Controle remoto do veículo pela cabine superior · Дистанционное управление шасси крана, расположенное в верхней кабине

AM/FM radio with cassette ·

Radio-cassette AM/FM · Radio cassette AM/FM · Rádio AM/FM com toca-fita · Радиоприемник с AM/FM диапазонами и кассетным проигрывателем



Rated capacity indicator with pictograph display of boom radius, boom angle, boom length, allowable load, actual load and % of allowable load ·

Indicateur de capacité nominale avec pictogrammes pour le rayon de la flèche, son angle, sa longueur, la charge admissible, la charge réelle et son équivalent par rapport à la charge admissible (en %) · Indicador de capacidad nominal con visualización pictográfica del radio de pluma, ángulo de pluma, longitud de pluma, carga actual y % de carga admisible · Indicador de capacidade nominal com tela gráfica de raio da lança, ângulo da lança, comprimento da lança, carga admissível, carga real e % da carga admissível · Индикатор номинальной нагрузки с пиктографическим отображением радиуса, угла подъема и длины стрелы, допустимой нагрузки, фактической нагрузки и % использования допустимой нагрузки

Settable alarms for swing angle, boom length, boom angle, tip height and work area exclusion zone ·

Alarmes réglables pour l'angle de rotation, la longueur de flèche, l'angle de flèche, la hauteur de tête de flèche et le périmètre de sécurité · Alarmas ajustables para ángulo de giro, longitud de pluma, altura de cabeza de pluma y zona excluida de la zona de trabajo · Alarmes reguláveis para ângulo de giro, comprimento da lança, ângulo da lança, altura da ponta e zona de exclusão na área de trabalho · Устанавливаемые сигналы тревожной сигнализации для контроля угла поворота, длины стрелы, угла подъема стрелы, высоты головки и выхода за пределы рабочей зоны

Swing Controls

Commandes de rotation · Controles de giro · Controles de giro · Управление разворотом



Foot pedal actuated multi-disc brake and air actuated 360° house lock · Frein multidisque à pédale et frein de rotation pneumatique sur 360° · Freno multidisco operado por pedal y bloqueo 360° por aire · Freio multidisco a pedal e trava pneumática do giro nos 360° · Многодисковый тормоз, управляемый педалью и пневмоблокировка поворота в диапазоне 360°



Hydraulic driven double planetary reduction gear drive ·

Double réducteur planétaire hydraulique · Transmisión por engranajes de reducción planetarios dobles de accionamiento hidráulico · Comando hidráulico da engrenagem redutora planetária dupla · Двойной планетарный редуктор с гидроприводом

2.8 rev/min

Counterweight

Contrepoids · Contrapeso · Contrapeso · Противовес



Main counterweight with integrated hydraulic removal system is bolted to upper crane structure ·

Contrepoids princ. avec système de dépose hydraulique intégré, boulonné à la structure supérieure de la grue · Jeu de contrepoids de la grue · Contrapeso principal con sistema hidráulico de extracción integrado, atornillado a la estructura superior de la grúa · Contrapeso principal com sistema integrado de remoção hidráulica aparafusado na estrutura superior da grua · Основной противовес со встроенной гидравлической системой снятия, закрепляется болтами к верхней плоскости конструкции крана

5.22 t counterweight package
Pack de contrepoids de 5,22 t
Jogo de contrapesos de 5,22 t
Комплект противовесов 5,22 т

Hydraulic system allows weights to be removed and attached without additional lifting equipment for placement on carrier deck ·

Le système hydraulique permet la dépose et la fixation des contrepoids sur le pont de châssis sans équipement de levage complémentaire · El sistema hidráulico permite extraer y acoplar los pesos sin necesidad de equipamiento de elevación adicional para la ubicación sobre plataforma del chasis · O sistema hidráulico permite remover e colocar os pesos sem outros equipamentos de içar para colocação na plataforma do veículo · Гидравлическая система позволяет снимать и устанавливать противовесы на платформе крана без использования дополнительного подъемного оборудования

TECHNICAL SPECIFICATIONS

T560-1

SPÉCIFICATIONS TECHNIQUES · ESPECIFICACIONES TÉCNICAS ·
ESPECIFICAÇÕES TÉCNICAS · ТЕХНИЧЕСКИЕ ХАРАКТЕРИСТИКИ

Options · Options · Opciones · Opcionais · Дополнительные опции



Heavy counterweight package
Jeu de contrepoids lourd
Pack de contrapesos pesados
Jogo de contrapesos pesados
Тяжелый комплект противовесов

7,48 t counterweight package
Jeu de contrepoids de 7,48 t
Pack de contrapesos de 7,48 t
Jogo de contrapesos de 7,48 t
Комплект противовесов 7,48 т

Hoists and Rope

Treuil et câbles · Cabrestantes y cable · Guinchos e cabo · Лебедки и тросы



2 speeds ·
2 vitesses · 2 velocidades ·
2 velocidades · 2 скорости

Low speed
Petite vitesse · Velocidad baja
Baixa velocidade · Низкая скорость: **High speed**
Grande vitesse · Velocidad alta
Alta velocidade · Высокая скорость:

First layer (no load speed) ·

Première couche (vitesse à vide) · Primera capa (velocidad sin carga) ·
Primeira camada (velocidade sem carga) · Первый слой (скорость без груза)

56,08 m/min

112,47 m/min

Fifth layer (no load speed) ·

Cinquième couche (vitesse à vide) · Quinta capa (velocidad sin carga) ·
Quinta camada (velocidade sem carga) · Пятый слой (скорость без груза)

81,08 m/min

162,46 m/min



First layer ·
Première couche · Primera capa · Primeira camada · Первый слой

69,5 kN

48,2 kN

Fifth layer ·
Cinquième couche · Quinta capa · Quinta camada · Пятый слой

48,2 kN

39,2 kN



Permissible line pull ·

Traction du câble admissible · Tracción de cable admisible · Tração máxima admissível · Макс. нагр. на трос

50,01 kN



6 x 19 IWRC IPS



Maximum useable ·

Utilisation au maximum · Máximo utilizable · Máximo utilizável · Максимальная рабочая длина

170,99 m



16 mm



2 speeds · 2 vitesses · 2 velocidades ·
2 velocidades · 2 скорости

High speed · Grande vitesse · Velocidad alta
Alta velocidade · Высокая скорость:

Fifth layer (no load speed) ·

Cinquième couche (vitesse à vide) · Quinta capa (velocidad sin carga) ·
Quinta camada (velocidade sem carga) · Пятый слой (скорость без груза)

162,46 m



First layer ·
Première couche · Primera capa · Primeira camada · Первый слой

Low speed · Petite vitesse
Velocidad baja · Baixa velocidade · Низкая скорость:
69,5 kN



Permissible line pull ·

Traction du câble admissible · Tracción de cable admisible · Tração máxima admissível ·
Макс. нагр. на трос

50,01 kN

Options · Options · Opciones · Opcionais · Дополнительные опции



16 mm rotation resistant, compacted strand 18 x 19 ·

16 mm anti-torsion, brin compact 18 x 19 · 16 mm antitorción, cordones compactados 18 x 19 ·
16 mm resistente à rotação, fibras compactas 18 x 19 · 16 мм, антиротационный, с обжатыми прядями, 18 x 19



16 mm

TECHNICAL SPECIFICATIONS

T560-1

SPÉCIFICATIONS TECHNIQUES · ESPECIFICACIONES TÉCNICAS ·
ESPECIFICAÇÕES TÉCNICAS · ТЕХНИЧЕСКИЕ ХАРАКТЕРИСТИКИ

Engine and Transmission

Moteur et transmission · Motor y transmisión · Motor e transmissão · Двигатель и трансмиссия

	2015 EPA compliant – Detroit Diesel DD13 Turbocharged and Aftercooled · Conforme à 2015 EPA – Detroit Diesel DD13 à turbocompresseur avec refroidissement de l'air de suralimentation · Conforme con EPA 2015 – Detroit Diesel DD13 con turbocargado y enfriado por carga aire a aire · Compatível com EPA 2015 – Detroit Diesel DD13 turbocompressor e aftercooler · Отвечающий требованиям EPA 2015 – Detroit Diesel DD13 с турбокомпрессором и последующим охлаждением	13 l / 335 kW @ 1800 rpm
	Rated torque · Couple nominale · Par nominal · Potência nominal · Номинальный крутящий момент	2100 Nm @ 1240 rpm
	Eaton UltraShift Plus · Eaton UltraShift Plus · Eaton UltraShift Plus · Eaton UltraShift Plus · Коробка передач Eaton UltraShift Plus	10 speed automatic · Boîte automatique à 10 vitesses 10 velocidades, automático · 10 marchas automáticas 10-ступенчатая автоматическая

Options · Options · Opciones · Opcionais · Дополнительные опции

	Optional engine and transmission – Tier 3 – Mercedes OM460 EPA Tier 3 Turbocharged and Aftercooled · Moteur et transmission en option – Tier 3 – Mercedes OM460 EPA Tier 3 à turbocompresseur et refroidisseur d'air · Motor y transmisión opcional – Tier 3 – Mercedes OM460 EPA Tier 3 con turbocargador y enfriado por carga aire a aire · Motor e transmissão opcionais – Tier 3 – Mercedes OM460 EPA Tier 3 com turbocompressor e aftercooler · Дополнительный двигатель и трансмиссия – Tier 3 – Mercedes OM460 EPA Tier 3 с турбокомпрессором и последующим охлаждением	13 l / 335 kW @ 1800 rpm
	Rated torque · Couple nominale · Par nominal · Potência nominal · Номинальный крутящий момент	2000 Nm @ 1300 rpm
	Eaton UltraShift Plus · Eaton UltraShift Plus · Eaton UltraShift Plus · Eaton UltraShift Plus · Коробка передач Eaton UltraShift Plus	10 speed automatic · Boîte automatique à 10 vitesses 10 velocidades, automático · 10 marchas automáticas 10-ступенчатая автоматическая

	Fuel tank capacity · Capacité du réservoir de carburant · Volumen depósito combustible · Capacidade do tanque · Емкость топливного бака	378,54 l
	Voltage · Tension · Voltaje · Tensão · Напряжение	12 VDC
	Batteries · Batteries · Baterias · Baterias · Аккумуляторы	3 x 950 CCA
	Alternator · Alternateur · Alternador · Alternador · Генератор	130 amp

Lower Operator Cab

Cabine opérateur (conducteur) · Cabina del operador inferior · Cabine do operador inferior ·
Нижняя кабина оператора

	Hinged door on left side with roll-down window · Porte sur charnières avec lève-vitre côté gauche · Puerta abatible del lado izquierdo con elevavinas · Porta com dobradiças e janela de abaixar no lado esquerdo · Левая дверь на петлях и опускающимся стеклом	
	Sliding window on the right side · Vitre coulissante côté droit · Luna corredera del lado derecho · Janela de correr no lado direito · Сдвижное окно справа	
	Six-way adjustable seat with seatbelt · Siège avec six positions et ceinture de sécurité · Asiento con seis posiciones de regulación con cinturón de seguridad · Assento regulável com seis posições e cinto de segurança · Сиденье с регулировкой положения по шести направлениям и ремнем безопасности	
	Cruise control · Régulateur de vitesse · Control de cruceiro · Piloto automático · Круиз-контроль	
	Two speed windshield wiper with washer · Essuie-glace deux vitesses avec lave-glace · Limpiaparabrisas de dos velocidades con dispositivo de lavado · Limpador e lavador do pára-brisa com duas velocidades · Двухскоростной стеклоочиститель ветрового стекла с омывателем	
	Jacobs engine brake · Frein moteur Jacobs · Freno de motor Jacobs · Freio motor Jacobs · Тормоз-замедлитель системы Jacobs	

TECHNICAL SPECIFICATIONS

T560-1

SPÉCIFICATIONS TECHNIQUES · ESPECIFICACIONES TÉCNICAS ·
ESPECIFICAÇÕES TÉCNICAS · ТЕХНИЧЕСКИЕ ХАРАКТЕРИСТИКИ

Chassis and Related Components

Châssis et composants correspondants · Chasis y componentes relacionados ·
Chassi e componentes relacionados · Шасси и связанные с ним компоненты

	<p>Turn radius Rayon de braquage Radio de giro Raio de giro Радиус поворота</p>	<p>14,65 m turn radius to CL of tires Rayon de braquage de 14,65 m par rapport à l'axe des pneus Radio de giro hasta línea central de neumáticos 14,65 m 14,65 m de raio de giro até a linha de centro dos pneus радиус поворота 14,65 м от осей шин</p>
	<p>Front axle – maximum capacity · Essieu avant – capacité maximale · Eje delantero – capacidad máxima · Eixo dianteiro – capacidade máxima · Передний мост – максимальная нагрузка</p> <p>Tubular beam with equalizer air suspension mounting · Barre tubulaire avec compensateur à suspension pneumatique · Viga tubular de compensación con suspensión de aire · Barra tubular com montagem equalizadora da suspensão a ar · Пневматическая подвеска из трубчатых балок со стабилизатором поперечной остойчивости</p>	<p>20,68 t</p>
	<p>Rear axle – maximum capacity · Essieu arrière – capacité maximale · Eje trasero – capacidad máxima · Eixo traseiro – capacidade máxima · Задний мост – максимальная нагрузка</p> <p>Interaxle differential with lock-out · Différentiel inter-essieu avec blocage · Diferencial interaxial con bloqueo lock-out · Diferencial de intereixo com bloqueio · Межосевой дифференциал с блокировкой</p> <p>Equalizer beam air suspension mounting · Barre avec compensateur à suspension pneumatique · Viga de compensación con suspensión neumática · Montagem de suspensão a ar com barra equalizadora · Пневматическая подвеска стабилизатора поперечной остойчивости</p>	<p>19,5 t</p>
	<p>Aluminium wheels with stainless hub covers · Roue aluminium avec protecteurs de moyeu en acier inoxydable · Llantas de aluminio con tapacubos de acero inoxidable · Rodas de alumínio com calotas de aço inoxidável · Алюминиевые колесные диски с колпаками ступиц из нержавеющей стали</p>	<p>425/65R22.5-18 PR</p>
	<p>Front · Avant · Delanteros · Dianteira · Вперед</p>	<p>11R22.5-14 PR</p>
	<p>Rear · Arrière · Traseros · Traseira · Задние</p>	
	<p>Theoretical maximum · Maximum théorique · Máximo teórico · Máximo teórico · Теоретический максимум</p> <p>Automatic transmission · Transmission automatique · Transmisión automática · Transmissão automática · Автоматическая коробка передач</p>	<p>100 +%</p>
	<p>Automatic transmission · Transmission automatique · Transmisión automática · Transmissão automática · Автоматическая коробка передач</p>	<p>104,61 km/h</p>
	<p>Axle drive system · Système d'entraînement des essieux · Sistema de transmisión de ejes · Sistema de tração dos eixos · Система ведущих осей</p>	<p>8 x 4 drive Entraînement 8 x 4 Transmisión 8 x 4 Tração 8 x 4 8 с 4 ведущими</p>
	<p>Air brakes with ABS · Frein pneumatiques avec ABS · Frenos de aire con ABS · Freios a ar com ABS · Пневматические тормоза с ABS</p>	<p>Air release / Spring set Desserrage pneumatique / commande par ressort Liberación por aire / fijación por muelle Liberação a ar / aplicação com mola С пневматическим усилителем/пружинами</p>

TECHNICAL SPECIFICATIONS

T560-1

SPÉCIFICATIONS TECHNIQUES · ESPECIFICACIONES TÉCNICAS ·
ESPECIFICAÇÕES TÉCNICAS · ТЕХНИЧЕСКИЕ ХАРАКТЕРИСТИКИ

Boom and Components

Flèche et composants · Pluma y componentes · Lança e componentes · Стрела и компоненты

	<p>Full power extension via foot pedal control · Déploiement à pleine puissance par commande à pédale · Extensión total por control de pedal · Extensão integral motorizada através de controle de pedal · Выдвижение полностью за счет гидравлики, управление ножное</p>	<p>4 sections 4 segments 4 secciones 4 seções 4 секции</p>
	<p>Retracted boom length · Longueur de flèche repliée · Longitud de pluma retraída · Comprimento da lança recolhida · Длина убранной стрелы</p>	10,67 m
	<p>Extended boom length · Longueur de flèche déployée · Longitud de pluma extendida · Comprimento da lança estendida · Длина выдвинутой стрелы</p>	33,53 m
	<p>Maximum tip height · Hauteur maximale de tête de flèche · Altura máxima de la cabeza de la pluma · Altura máxima da ponta · Максимальная высота вершины</p>	34,75 m
	<p>Raised – maximum · Levage – maximum · Elevado – máximo · Elevada – máximo · Угол подъема – максимум</p>	+ 76°
	<p>Lower – minimum · Abaissement – minimum · Bajo – mínimo · Baixada – mínimo · Угол опускания – минимум</p>	- 4°
Options · Options · Opciones · Opcionais · Дополнительные опции		
	<p>Jib – fixed length – can be offset to 0°, 15° or 30° · Bras pendulaire – longueur fixe – déport possible à 0°, 15° ou 30° · Plumín articulado – longitud fija – puede angularse a 0°, 15° o 30° · Braço extensor – comprimento fixo – pode abrir com 0°, 15° ou 30° · Откидная дополнительная стрела – фиксированная длина – угол сдвига устанавливается на 0°, 15° или 30°</p>	10,06 m
	<p>Maximum tip height with fixed jib · Hauteur maximale de tête de flèche avec bras pendulaire fixe · Altura máxima de la cabeza con plumín fijo · Altura máxima da ponta com lança articulada fixa · Максимальная высота вершины с дополнительной стрелой фиксированной длины</p>	44,2 m
	<p>Jib – adjustable length – can be offset to 0°, 15° or 30° · Bras pendulaire – à volée variable – déport possible à 0°, 15° ou 30° · Plumín articulado – longitud ajustable – puede angularse a 0°, 15° o 30° · Braço extensor – comprimento ajustável – pode abrir com 0°, 15° ou 30° · Дополнительная стрела – регулируемая длина – угол сдвига устанавливается на 0°, 15° или 30°</p>	10,06 - 17,37 m
	<p>Maximum tip height with extended jib · Hauteur maximale de tête de flèche avec bras pendulaire extensible · Altura máxima de la cabeza con plumín extendido · Altura máxima da ponta com lança articulada estendida · Максимальная высота до головки с выдвинутой дополнительной стрелой</p>	51,51 m
	<p>Idler sheaves · Poulie de renvoi · Poleas deslizantes · Roldanas livres · Натяжные шкивы</p>	
	<p>Quick reeving design · Mouflage rapide · Diseño de enhebrado rápido · Construção para passagem rápida dos cabos · Конструкция для быстрой запасовки</p>	
	<p>Installs only on main boom head · Uniquement sur la tête de la flèche principale · Se instala solo en cabeza de pluma principal · Instala somente na cabeça da lança principal · Устанавливается только на головку основной стрелы</p>	<p>Single nylon sheave Simple poulie nylon Una polea de nylon Roldana simples de nylon Одиночный нейлоновый шкив</p>
	<p>Compatible with extendable and fixed swing-on jibs · Compatible avec les bras pendulaires extensibles et fixes · Compatible con plumines articulados extensibles o fijos · Compatível com lanças articuladas extensíveis e fixas · Совместима с дополнительными стрелами регулируемой и фиксированной длины</p>	
	<p>5 metallic sheaves · 5 poulies métalliques · 5 poleas metálicas · 5 roldanas metálicas · 5 металлических шкивов</p>	54,43 t
	<p>Quick reeving design · Mouflage rapide · Diseño de enhebrado rápido · Construção para passagem rápida dos cabos · Конструкция для быстрой запасовки</p>	
	<p>Top swivel ball with hook and latch · Rotule supérieure avec crochet et verrou · Bola articulada superior con gancho y cierre · Bola do tornel superior com gancho e trava · Верхнее шарнирное соединение с крюком и защелкой</p>	6,35 t
Options · Options · Opciones · Opcionais · Дополнительные опции		
	<p>5 sheaves · 5 poulies · 5 poleas · Construção para 5 metálicas · 5 металлических шкивов</p>	36,29 t

NOTES TO LIFTING CAPACITY

T 560-1

NOTES RELATIVES À LA CAPACITÉ DE CHARGE · NOTAS SOBRE LA CAPACIDAD DE ELEVACIÓN · NOTAS SOBRE A CAPACIDADE DE IÇAMENTO · ПРИМЕЧАНИЯ ПО ГРУЗОПОДЪЕМНОСТИ

Weight of hook blocks and slings is considered part of the load and must be subtracted from the capacity ratings. Consult operation manual for further details.

Note: Data published herein is intended as a guideline only and shall not be construed to warrant applicability for lifting purposes. For actual crane operation refer to the computer charts and the operating manual, both of which are supplied with the crane.

Le poids de la moufle à crochet et des élingues sont pris en compte dans la charge et doivent être soustraits des capacités. Pour plus de détails se référer au manuel d'instruction.

Note : les présentes données sont publiées uniquement à titre indicatif et ne constituent en aucun cas une garantie d'aptitude aux opérations de levage.

Pour le fonctionnement de la grue, consulter les graphiques et le manuel d'instruction fournis avec la grue.

Los pesos de los ganchos y las eslingas se consideran parte de la carga y tienen que ser restados de las capacidades nominales. Consulte el manual de instrucciones para más detalles.

Nota: Los datos publicados se proporcionan a título informativo, por tanto, no se consideraran vinculantes a los efectos de la garantía de la capacidad de elevación.

Para operar la grúa deben cumplirse las tablas originales y el manual de instrucciones suministrados con la grúa.

O peso dos moitões e eslingas é considerado parte da carga e tem de ser subtraído das capacidades nominais. Consultar manual de operação para outros detalhes.

Nota: Os dados publicados aqui destinam-se a simples orientação e não devem ser interpretados como garantia de aplicabilidade para fins de içamento.

Para a operação efetiva do guindaste, consulte as tabelas de computador e o manual de operação, ambos fornecidos com o guindaste.

Вес крюкоблока и строп считается частью груза и должен вычитаться из номинальных значений грузоподъемности. Подробности см. в руководстве по эксплуатации.

Примечание. Публикуемые данные даются только для справки и не должны использоваться при расчете нагрузки.

Расчетные данные для использования при эксплуатации крана приводятся в компьютерных таблицах и в руководстве по эксплуатации, поставляемыми вместе с краном.

Effective Date: July 2015.

Product specifications and prices are subject to change without notice or obligation. The photographs and/or drawings in this document are for illustrative purposes only. Refer to the appropriate Operator's Manual for instructions on the proper use of this equipment. Failure to follow the appropriate Operator's Manual when using our equipment or to otherwise act irresponsibly may result in serious injury or death. The only warranty applicable to our equipment is the standard written warranty applicable to the particular product and sale and Terex makes no other warranty, express or implied. Products and services listed may be trademarks, service marks or trade-names of Terex Corporation and/or its subsidiaries in the USA and other countries. All rights are reserved. Terex® is a registered trademark of Terex Corporation in the USA and many other countries.

Date d'effet : Juillet 2015.

Les spécifications et prix des produits sont sujets à modification sans avis ou obligation. Les photographies et/ou dessins contenus dans ce documents sont uniquement pour illustration. Veuillez vous référer à la notice d'utilisation appropriée pour les instructions quant à l'utilisation correcte de cet équipement. Tout manquement au suivi de la notice d'utilisation appropriée lors de l'utilisation de notre équipement ou tout acte autrement irresponsable peut résulter en blessure corporelle sérieuse ou mortelle. La seule garantie applicable à notre équipement est la garantie standard écrite applicable à un produit et à une vente spécifique. Terex n'offre aucune autre garantie, expresse ou explicite. Les produits et services proposés peuvent être des marques de fabrique, des marques de service ou des appellations commerciales de Terex Corporation et/ou ses filiales aux Etats Unis et dans les autres pays, et tous les droits sont réservés. «TEREX» est une marque déposée de Terex Corporation aux Etats Unis et dans de nombreux autres pays.

Fecha efectiva: Julio 2015.

Los precios y las especificaciones de productos pueden sufrir cambios sin aviso previo u obligación. Las fotografías o dibujos de este documento tienen un fin meramente ilustrativo. Consulte el manual de instrucciones del operador correspondiente para más información sobre el uso correcto de este equipo. El hecho de no respetar el manual del operador correspondiente al utilizar el equipo o actuar de forma irresponsable puede suponer lesiones graves o fatales. La única garantía aplicable a nuestro equipo es la garantía escrita estándar correspondiente a cada producto y venta, y TEREX no amplía dicha garantía de forma expresa o implícita. Los productos y servicios mencionados pueden ser marcas registradas, marcas de servicio o nombres de marca de TEREX Corporation o de sus filiales en Estados Unidos de América y otros países, y se reservan todos los derechos. „TEREX“ es una marca comercial registrada de Terex Corporation en Estados Unidos de América y muchos otros países.

Data de vigência: Julho 2015.

Especificações e preços dos produtos sujeitos a alteração sem aviso prévio ou obrigações. As fotografias e/ou desenhos deste documento servem apenas para fins ilustrativos. Consulte o respectivo Manual de Instruções para instruções sobre o uso correto deste equipamento. A falta de atenção ao respectivo Manual do Operador no uso de nosso equipamento ou a operação da máquina em condições impróprias pode resultar em lesão grave ou morte. A única garantia aplicável aos nossos equipamentos é a garantia padrão por escrito, aplicável ao produto específico e à sua venda, sem que nenhuma outra, expressa ou implícita, seja oferecida pela Terex. Os produtos e serviços listados podem ser marcas comerciais, marcas de serviço ou nomes-fantasia da Terex Corporation e/ou suas subsidiárias nos EUA e em outros países. Todos os direitos reservados. Terex® é marca registrada da Terex Corporation nos EUA e muitos outros países.

Вступает в силу: Июль 2015 г.

Технические характеристики и цены могут изменяться без предварительного уведомления и без каких-либо обязательств для производителя. Фотографии и (или) чертежи, использованные в документе, приведены исключительно в качестве иллюстраций. Инструкции по правилам эксплуатации даются в соответствующих руководствах для операторов данного оборудования. Невыполнение рекомендаций руководства по эксплуатации нашего оборудования или другие безответственные действия могут повлечь серьезные травмы или смерть. Единственной гарантией, действующей в отношении нашего оборудования, является стандартная форма письменной гарантии на данный тип оборудования и на условия его продажи.

Copyright Terex Cranes 2015

Terex Cranes, Global Marketing, Dinglerstraße 24, 66482 Zweibrücken, Germany
Tel. +49 (0) 6332 830, Email: info.cranes@terex.com, www.terexcranes.com



www.terex.com/cranes

Brochure Reference: TC-DS-M-E/F/S/P/R-T560-1-07/15



WORKS FOR YOU.™